

# LB1000

## 組立取扱説明書

この度は、LB1000をご購入いただきありがとうございます。  
この組立説明書は、お客様がお買い上げの組み合わせと  
同じものではありませんが、基本的なユニットの組み立て  
例を説明しています。  
LB1000のカタログと合わせてお読みください。組み立て後  
は大切に保管してください。

組み立て家具は、組み立て金具がゆるんだまま使用してい  
ますと破損したり、落下してケガをすることがあります。  
時々、金具がゆるんでないか点検し、ゆるみのある箇所は  
しっかりと締めなおしてください。

### 設置場所について

- 変形や変質の原因となりますので、暖房器具のそばや、  
温度・湿度変化の激しい場所への設置は避けてください。
- 変色することがありますので、直射日光の当たらない場  
所に設置してください。
- 扉や引出しなどオプションのセッティングに不具合が生じ  
たり、転倒の原因となりますので、水平な安定した場所を  
選んで設置してください。

### 取り扱い上のご注意

- 棚板は、L型金具でセットした場合は30kg、棚板ピンでセ  
ットした場合は20kg以下でお使いください。これより重量を  
超える場合は、棚板をマルチバーなどで補強してください。  
補強後の棚板は、L型金具でセットして40kg、棚板ピンで  
セットして30kg以下でお使いください。
- 転倒によりケガをしたり、破損の原因になりますので、  
踏み台や椅子等、収納以外の目的に使用しないでくださ  
い。
- 水滴がつくとシミになりますので、水気は避けてください。  
食器などは水分を十分に拭き取ってから収納してください。
- 変質・キズの原因となりますので、熱いものをのせたり、  
硬いものでこすことは避けてください。

- 奥行き120・160mmのユニットには、転倒防止金具を必ず  
取り付けてください。
- 奥行き280mmのユニットの場合も、高さが1mを超えるも  
のには転倒防止金具を取り付けてください。

### お手入れの方法

- 汚れのひどい時は、薄めた中性洗剤を柔らかい布に含  
ませ汚れを落とし、乾いた布で拭き取ってください。
- ベンジンやアルコール等シンナー類は、表面を傷めます  
ので使用しないでください。



<http://www.higashi-sds.co.jp/>  
TEL 076-238-9966

- 組み立ての前に
- プラスドライバー(2号サイズ)をご用意ください。
  - 背板をセットする場合はハンマーをご用意ください。
  - じゅうたんなど、部材にキズがつかないような場所で組み立ててください。

### 組み立てのご注意

- 高さ400~880mmのユニットの場合、棚板は2枚以上を固定(L金具でビス止め)してください。
- 高さ1,160~1,740mmのユニットの場合は棚板を3枚以上固定(L金具でビス止め)し、背板も取り付けます。
- 上置きを連結する場合は、総高さ2,320mm以内にしてください。上置きの部分の棚板は2枚以上を固定してください。
- 上下の連結は、ジョイントレール(LB94・95・96・97)で必ず固定してください。
- L金具・ベース金具・扉用座金・引出しレール等にセットされているビスは全て取り付けてください。

### 棚板だけの ユニット

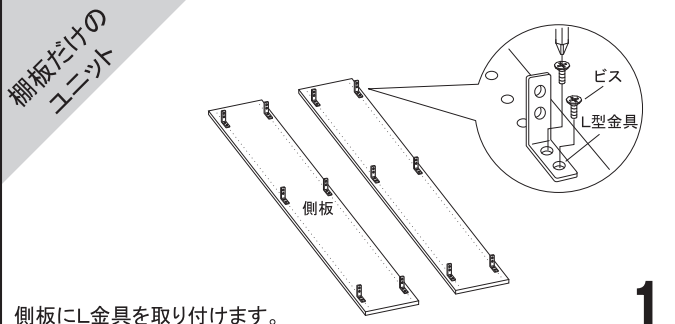

1

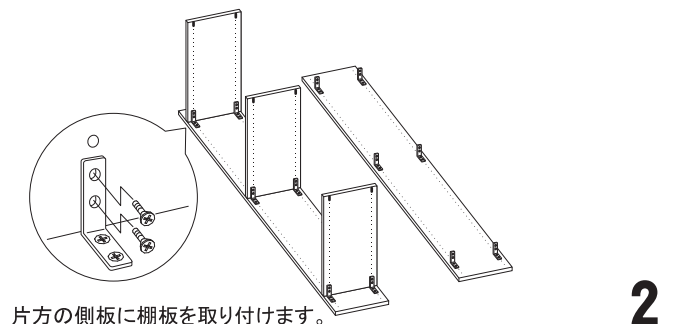

2

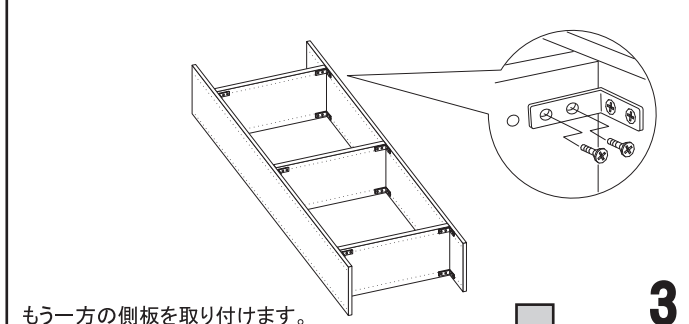

3

### 棚板だけの ユニットの連結

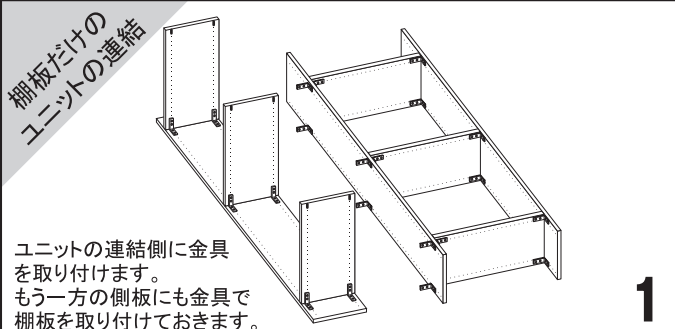

1

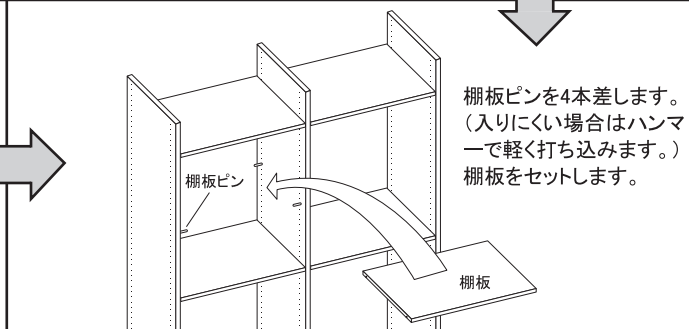
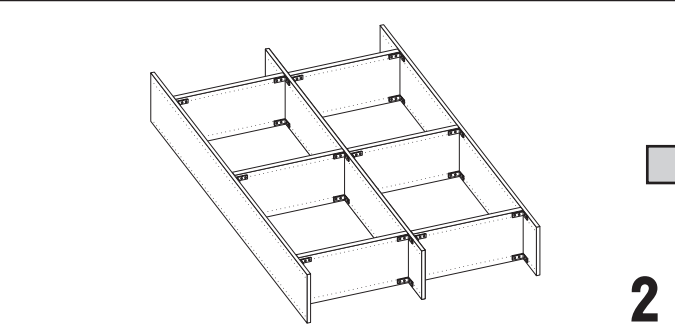

3

### 背板と マルチバー を使ったユニット

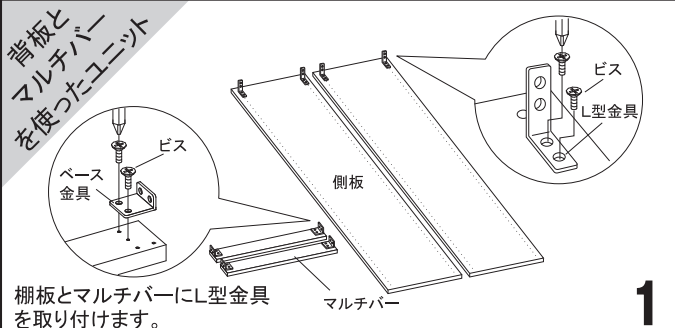

1

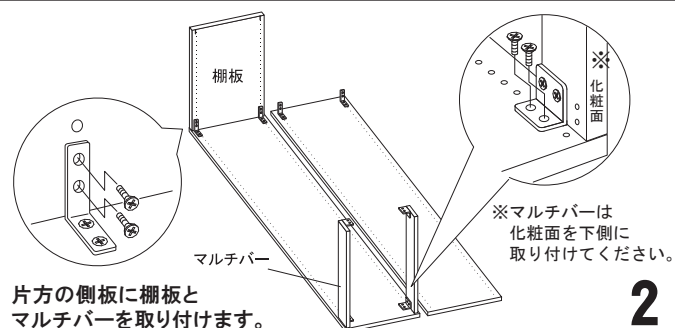

2

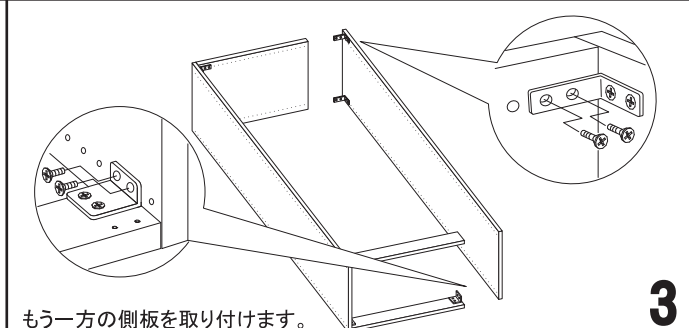

3

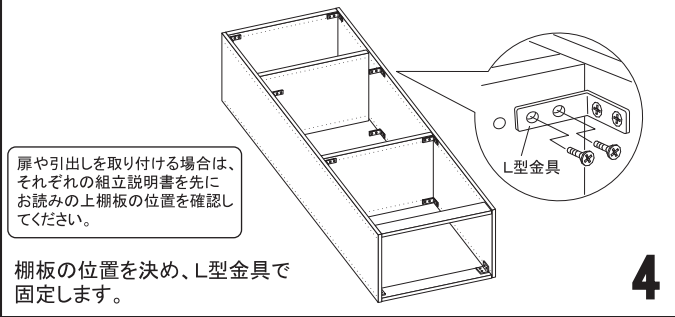

4

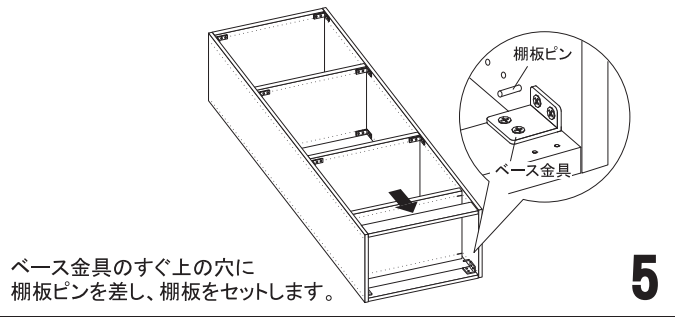

5

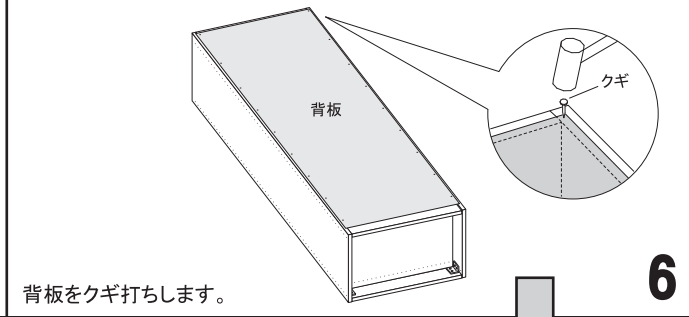

6

### 背板と マルチバー を使ったユニットの連結

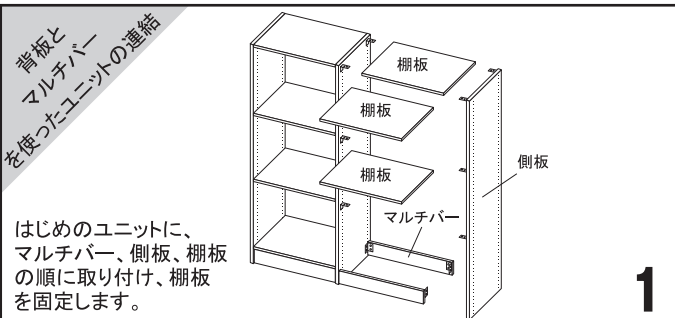

1

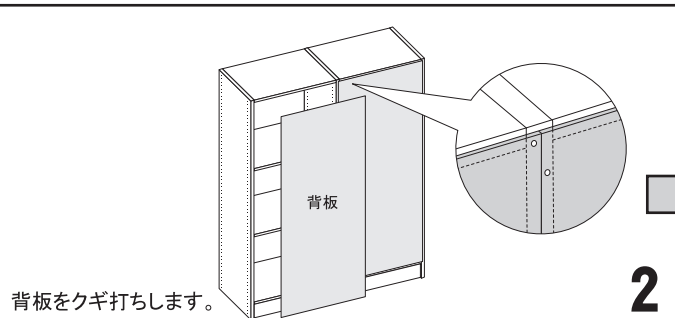

2

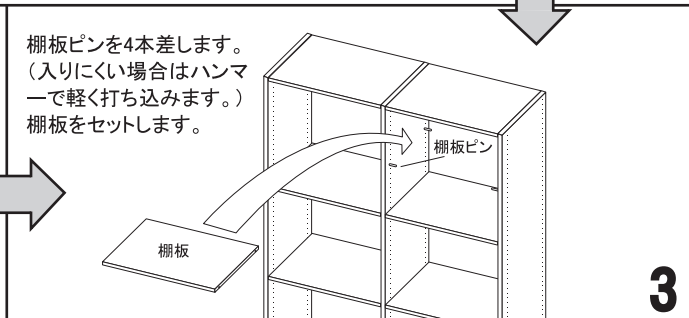

3