

LB 1000

PACK-LB上置きユニット 組立説明書

LBP Kul 上置きユニット全種
LBP KUH 上置きユニット全種

この度はヒガシLB1000をお買い上げ頂きありがとうございます。
組み立て・ご使用の前に必ずこの説明書をお読みください。
組み立て後は大切に保管し、必要に応じてご再読ください。

組み立て家具は、組み立て金具がゆるんだまま使用すると破損したり、落下してケガをすることがあります。時々、金具がゆるんでいないか点検し締め直してください。

株式会社 **ヒガシ** 本社 石川県金沢市湊1-92 TEL 076-238-9966

セット内容

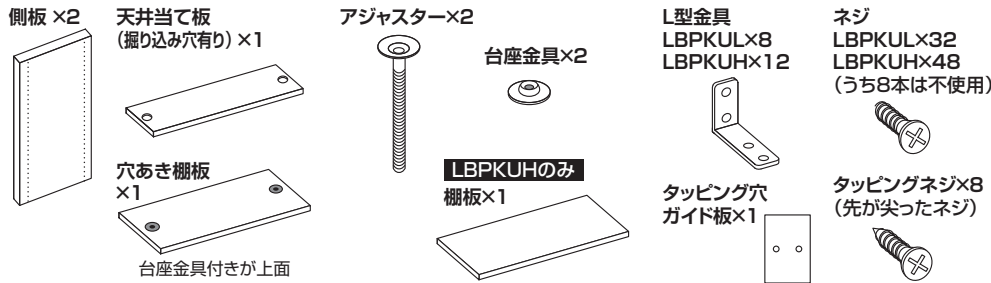

ご用意ください

プラスドライバー2号 キリ等(先が尖った工具)



PACK-LB ユニット設置上の注意

- セッティングに不具合が生じたり、転倒することがありますので、水平で安定した場所を選んで設置してください。
- 組み立て作業は、じゅうたんなど部材に傷がつかない場所で行ってください。

① 上置きユニットの組み立て

側板2枚に穴あき棚板をL型金具で取り付けます。

向きに注意!

側板は小口テープが無い方が下部になるように組み立てます。

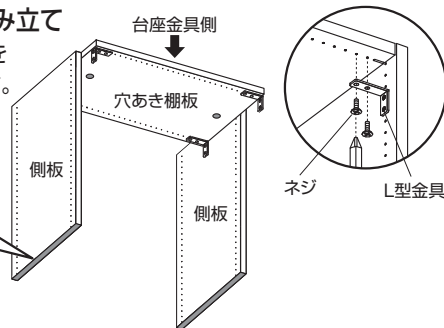

⑤ 当て板の取り付け

天井当て板を受穴に合わせてアジャスターの上に置き、高さを設置する天井よりやや低く調整します。

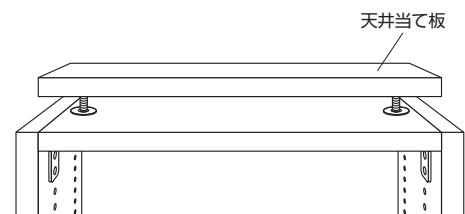

② タッピングネジの下穴を開ける

上置きユニットを取り付ける基本ユニットまたは連結ユニットに、ガイド板を使ってタッピングネジの下穴を8箇所空けます。

ガイド板の穴にキリ等で4隅に2箇所ずつ下穴をあけます。このときガイド板の穴の向きに注意してください。

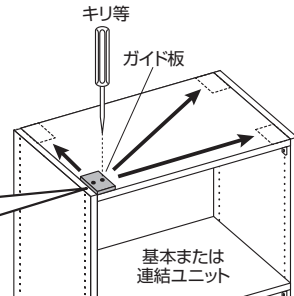

⑥ ユニットの設置と固定

ユニットを設置しプラスドライバーでアジャスターを回し、天井当て板が天井に付くまで締め込みます。このとき棚全体がしっかり固定されるまで締め込まれているか確認してください。

天井や建具の破損や金具の変形のおそれがありますので締め過ぎにご注意ください。

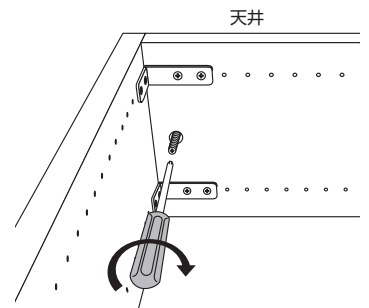

③ 上置きユニットの取り付け

②で空けた下穴に合わせ、L型金具で上置きユニットを固定します。

使用するネジに注意!

A 側板はネジ×8本

B 縦方向のみ
タッピングネジ×8本

※タッピングネジを使用するため付属のネジ8本は使用しません。

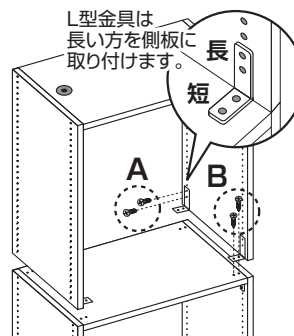

⑦ 台座金具の取り付け

台座金具を凸面が上向きになるようにアジャスターに取り付けます。このとき台座金具を手で回し止まるまで締め付けてください。

台座金具は工具を使わず必ず手で締め込んでください。

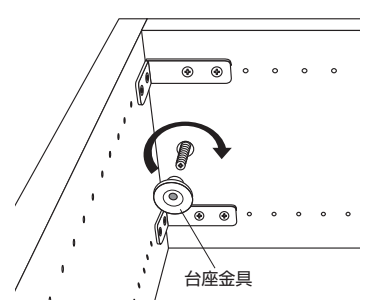

④ アジャスターの取り付け

穴あき棚板の台座金具にアジャスターをグラつかない程度までねじ込み仮付けします。

アジャスターを回して仮付け

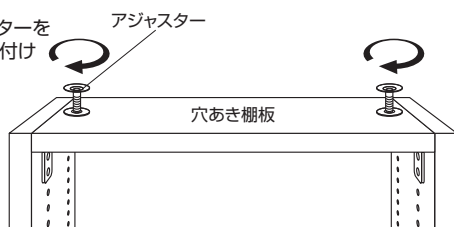

⑧ 棚板(中棚)の取り付け **LBP KUHのみ**

上置きユニットのお好みの高さ、棚板(中棚)を穴あき棚板と同様にL型金具4個で取り付けます。

